

**Abmessungen · Dimensions**

- L = Gesamtlänge/Total length
- L1 = Grundabmessung/Basic dimension
- L2 = Grundabmessung/Basic dimension
- øA = Außendurchmesser/Outer diameter
- øH = Stördurchmesser/Clearance diameter
- øD1 = Bohrungsdurchmesser/Bore diameter
- øD2 = Bohrungsdurchmesser/Bore diameter
- C = Geführte Länge der Wellenbohrung/  
Guided length shaft bore
- K = Grundabmessung/Basic dimension
- I = Grundabmessung/Basic dimension
- G = Klemmschrauben/Clamping screws

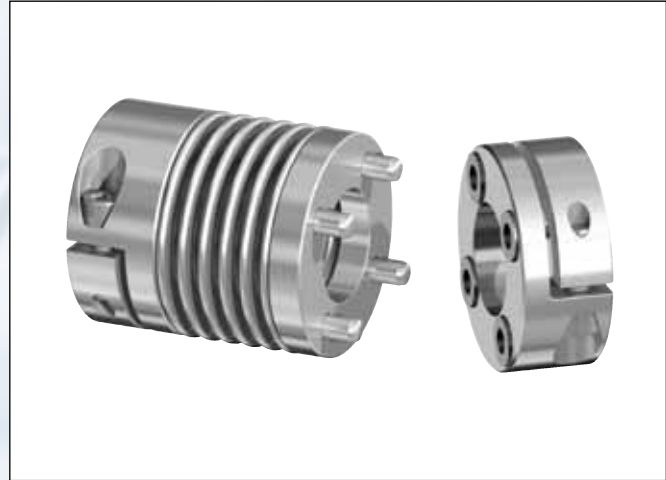

**Abmessungen · Dimensions**

| Größe<br>Size | L -2/-2,5 | L1 | L2   | Ø A | Ø H | ØD1   | ØD2   | C  | K  | I  | G   |
|---------------|-----------|----|------|-----|-----|-------|-------|----|----|----|-----|
|               | mm        | mm | mm   | mm  | mm  | mm    | mm    | mm | mm | mm |     |
| 2             | 39        | 26 | 11,5 | 25  | 28  | 3-14  | 3-9,5 | 11 | 9  | 4  | M3  |
| 4,5           | 47,5      | 33 | 13   | 33  | 35  | 6-17  | 6-16  | 13 | 12 | 5  | M4  |
| 10            | 53,5      | 39 | 13   | 40  | 42  | 6-24  | 6-22  | 14 | 16 | 5  | M4  |
| 18            | 70,5      | 50 | 18,5 | 45  | 48  | 8-26  | 8-22  | 20 | 18 | 6  | M5  |
| 30            | 72        | 48 | 22   | 55  | 56  | 10-30 | 10-28 | 25 | 20 | 8  | M6  |
| 60            | 88,5      | 57 | 29   | 66  | 67  | 10-35 | 14-30 | 29 | 24 | 10 | M8  |
| 80            | 102,5     | 67 | 33   | 80  | 85  | 14-42 | 14-42 | 34 | 28 | 12 | M10 |
| 150           | 102,5     | 67 | 33   | 80  | 85  | 14-42 | 14-42 | 34 | 28 | 12 | M10 |

Trägheitsmoment und Gewicht sind mit dem größten Bohrungsdurchmesser gerechnet.  
 Moment of inertia and weight (mass) are calculated with reference to the largest bore size.

**Eigenschaften**

- Metallbalg aus rostfreiem Stahl, Naben aus Aluminium
- Die Wellentoleranz sollte innerhalb der Passungstoleranz g6 oder h7 liegen
- Die Kontaktflächen müssen öl- und fettfrei sein
- Ausführungen mit Passfedernut DIN 6885-1 optional
- Sonderausführung in Edelstahl optional

**Characteristics**

- Metal bellows made of stainless steel, hubs made of aluminum
- The shaft tolerance should be within the fit tolerance "g6" or "h7"
- The contact surfaces have to be free from oil and grease
- Optional designs with keyways DIN 6885-1
- Optional special design in stainless steel

Die in den Tabellen der Technischen Daten angegebenen Drehmomentwerte können nur unter der Einhaltung aller Hinweise sicher übertragen werden.

The torque values shown in the technical data tables can only be safely transmitted, if all instructions are followed.

**Bestellbeispiel / Ordering example: PKN**

| Baureihe/Series<br>Größe/Size | Bohrungs-/<br>Bore- Ø D1 | Bohrungs-/<br>Bore- Ø D2 | Weitere Angaben/<br>Further details* |
|-------------------------------|--------------------------|--------------------------|--------------------------------------|
| PKN 150                       | 30                       | 35                       | *                                    |

\* Passfedernut oder Edelstahl · Keyway or Stainless steel

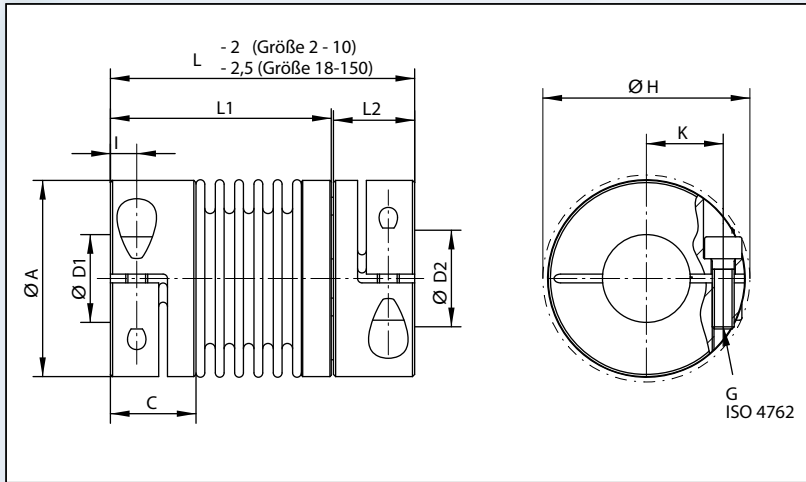

Schnittdarstellung / Sectional view

**Technische Daten · Technical Data**

- $T_{KN}$  = Nenndrehmoment / Nominal torque
- $M_A$  = Anzugsmoment der Schrauben / Tightening torque of screws
- $C_{y \text{ dyn}}$  = Drehfedersteife / Torsional stiffness
- $C_r$  = Radiale Federsteife / Radial spring stiffness
- $C_a$  = Axiale Federsteife / Axial spring stiffness
- $n_{\text{max}}$  = Maximale Drehzahl / Max. rotational speed
- $\Delta K_a$  = Maximal zulässiger Versatz axial / Max. approved misalignment axial
- $\Delta K_w$  = Maximal zulässiger Versatz winklig / Max. approved misalignment angular
- $\Delta K_r$  = Maximal zulässiger Versatz radial / Max. approved misalignment radial
- $J$  = Trägheitsmoment / Moment of inertia

**Technische Daten · Technical Data**

| Größe<br>Size | $T_{KN}$ | $M_A$ | $C_{y \text{ dyn}}$ | $C_r$ | $C_a$ | $n_{\text{max}}$  | $\Delta K_a$ | $\Delta K_w$ | $\Delta K_r$ | Gewicht<br>Weight | $J$                                |
|---------------|----------|-------|---------------------|-------|-------|-------------------|--------------|--------------|--------------|-------------------|------------------------------------|
|               | Nm       | Nm    | Nm/rad              | N/mm  |       | min <sup>-1</sup> | ± mm         | Grad/degree  | mm           | kg                | 10 <sup>-3</sup> kg m <sup>2</sup> |
| 2             | 2,4      | 1,5   | 1,5                 | 147   | 18    | 22900             | 0,4          | 1,2          | 0,2          | 0,032             | 0,02                               |
| 4,5           | 5,5      | 3     | 6,5                 | 444   | 47    | 17600             | 0,3          | 1,2          | 0,1          | 0,066             | 0,03                               |
| 10            | 12       | 3     | 8                   | 361   | 46    | 14100             | 0,4          | 1,2          | 0,15         | 0,092             | 0,04                               |
| 18            | 22       | 6     | 8                   | 50    | 200   | 12700             | 0,5          | 1,5          | 0,2          | 0,164             | 0,054                              |
| 30            | 36       | 12    | 35                  | 50    | 720   | 10200             | 0,4          | 1            | 0,1          | 0,28              | 0,123                              |
| 60            | 75       | 30    | 75                  | 90    | 1100  | 8600              | 0,4          | 1            | 0,1          | 0,494             | 0,325                              |
| 80            | 95       | 60    | 130                 | 80    | 1200  | 6800              | 0,4          | 1            | 0,2          | 0,855             | 0,884                              |
| 150           | 180      | 85    | 150                 | 150   | 2000  | 6800              | 0,4          | 1            | 0,2          | 0,855             | 0,884                              |

**Bohrungsbereiche / Drehmomente · Bore range / Torque values**

| Größe<br>Size | Bohrungsbereiche / Bore range |     |     |     |     |      |      |      |      |      |      |      |      |      |      |      |      |      |      |      |      |
|---------------|-------------------------------|-----|-----|-----|-----|------|------|------|------|------|------|------|------|------|------|------|------|------|------|------|------|
|               | Ø 3                           | Ø 4 | Ø 5 | Ø 6 | Ø 8 | Ø 10 | Ø 12 | Ø 14 | Ø 15 | Ø 18 | Ø 20 | Ø 22 | Ø 25 | Ø 28 | Ø 30 | Ø 32 | Ø 35 | Ø 36 | Ø 38 | Ø 40 | Ø 42 |
| 2             | 1,7                           | 2,3 | 2,4 | 2,4 | 2,4 |      |      |      |      |      |      |      |      |      |      |      |      |      |      |      |      |
| 4,5           |                               |     | 5,5 | 5,5 | 5,5 | 5,5  | 5,5  | 5,5  |      |      |      |      |      |      |      |      |      |      |      |      |      |
| 10            |                               |     |     | 8   | 11  | 12   | 12   | 12   | 12   | 12   | 12   |      |      |      |      |      |      |      |      |      |      |
| 18            |                               |     |     |     |     | 18   | 22   | 22   | 22   | 22   | 22   | 22   |      |      |      |      |      |      |      |      |      |
| 30            |                               |     |     |     |     | 36   | 36   | 36   | 36   | 36   | 36   | 36   | 36   | 36   |      |      |      |      |      |      |      |
| 60            |                               |     |     |     |     |      |      | 75   | 75   | 75   | 75   | 75   | 75   | 75   | 75   |      |      |      |      |      |      |
| 80            |                               |     |     |     |     |      |      | 95   | 95   | 95   | 95   | 95   | 95   | 95   | 95   | 95   | 95   | 95   | 95   | 95   | 95   |
| 150           |                               |     |     |     |     |      |      | 180  | 180  | 180  | 180  | 180  | 180  | 180  | 180  | 180  | 180  | 180  | 180  | 180  | 180  |



**Weitere technische Hinweise befinden sich im jeweiligen Katalog.**

Alle technischen Daten und Hinweise sind unverbindlich. Rechtsansprüche können daraus nicht abgeleitet werden. Der Anwender ist grundsätzlich verpflichtet zu prüfen, ob die dargestellten Produkte seinen Anforderungen genügen. Änderungen, die dem technischen Fortschritt dienen, behalten wir uns jederzeit vor. Mit Erscheinen dieses Kataloges werden alle älteren Prospekte und Fragebögen zu den gezeigten Produkten ungültig.

**Check out the respective catalogue for further technical details**

*All technical details and information is non-binding and cannot be used as a basis for legal claims. The user is obligated to determine whether the represented products meet his requirements. We reserve the right at all times to carry out modifications in the interests of technical progress. Upon the issue of this catalogue all previous brochures and questionnaires on the products displayed are no longer valid.*

#### **RINGFEDER POWER TRANSMISSION GMBH**

Werner-Heisenberg-Straße 18, D-64823 Groß-Umstadt, Germany · Phone: +49 (0) 6078 9385-0 · Fax: +49 (0) 6078 9385-100  
E-mail: sales.international@ringfeder.com · E-mail: sales.international@gerwah.com

#### **RINGFEDER POWER TRANSMISSION USA CORPORATION**

165 Carver Avenue, P.O. Box 691 Westwood, NJ 07675, USA · Toll Free: +1 888 746-4333 · Phone: +1 201 666 3320  
Fax: +1 201 664 6053 · E-mail: sales.usa@ringfeder.com · E-mail: sales.usa@gerwah.com

#### **RINGFEDER POWER TRANSMISSION INDIA PRIVATE LIMITED**

Plot No. 4, Door No. 220, Mount - Poonamallee Road, Kattupakkam, Chennai – 600 056, India  
Phone: +91 (0) 44-2679-1411 · Fax: +91 (0) 44-2679-1422 · E-mail: sales.india@ringfeder.com · E-mail: sales.india@gerwah.com

#### **KUNSHAN RINGFEDER POWER TRANSMISSION COMPANY LIMITED**

German Industry Park, No. 508 Hengguanjing Road, Zhangpu Town 215321, Kunshan City, P.R. China  
Phone: +86 (0) 512-5745-3960 · Fax: +86 (0) 512-5745-3961 · E-mail sales.china@ringfeder.com