

# Typ DCM/SK-FK mit Flansch – Passfedernabe

## Synchronkupplung

### Abmessungen/Dimensions

- øA** = Außendurchmesser / Outer diameter
- øA1** = Grundabmessung / Basic dimension
- øB<sub>h6</sub>** = Zentrierdurchmesser / Center diameter
- øC** = Teilkreisdurchmesser / Pitch circle diameter
- øD<sup>H7</sup>** = Bohrungsdurchmesser / Bore diameter
- øD1** = Grundabmessung / Basic dimension
- øF** = Grundabmessung / Basic dimension
- G** = Anschraubbohrung / Fixing bore
- G1** = Maximale Einschraubtiefe / Max. screw-in depth
- H** = Grundabmessung / Basic dimension
- H1** = Grundabmessung / Basic dimension
- K** = Schraubenkopfhöhe / Screw head length
- L** = Gesamtlänge / Total length
- L1** = Grundabmessung / Basic dimension
- N** = Grundabmessung / Basic dimension
- P** = Grundabmessung / Basic dimension
- S** = Ausrückweg bei Überlast / Release path at overload



### Abmessungen/Dimensions

Größe Size	øA	øA1	øB <sub>h6</sub>	øC	øD <sup>H7</sup>	øD1	G	G1	H	H1	K	L	L1	N	P	S
	mm													±1		
50	55	50	38	48	8-20	21	6xM5	11	5,5	7,5	x	51	15	8	9	1,2
100	82	72	50	70	11-25	26	6xM5	16	7	12	1,3	70	20	10	9	1,8
200	100	90	60	89	15-35	36	6xM6	15	7	14	3,0	78	25	12	9	2
400	120	112	80	105	19-45	46	6xM8	20	10	21	5,5	96	30	12	9	2,2
800	146	140	100	125	25-55	56	6xM10	23	11	27	5,5	124	30	16	9	2,5
1400	176	170	120	155	30-65	66	6xM12	28	12	33	5,5	140	30	18	9	3

### Bestellbeispiel / Ordering Example:

DCM/SK-FK

Typ/Type	Größe/Size	ØD <sup>H7</sup>	Nm	Version	Schaltart/Functional principle
DCM/SK-FK	200	30	80	b	C

Version/Torque range:

Schaltart/Functional principle:

a, b oder/or c

immer D=Durchrastkupplung

always D=Multi-position re-engagement

# Type DCM/SK-FK flange – keyway hub

## Single position re-engagement coupling

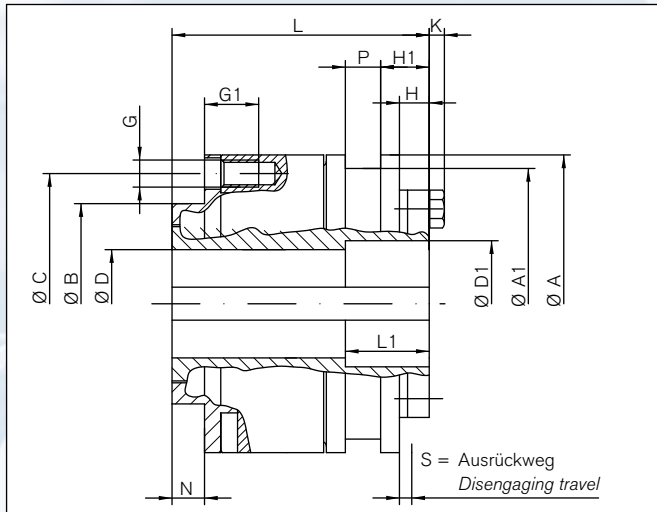

Schnittdarstellung / Sectional view

### Technische Daten/Technical Data

- T<sub>KN</sub>** = Ausrückmoment / Disengagement torque
- n<sub>max</sub>** = Maximale Drehzahl / Max. rotational speed
- J** = Trägheitsmoment / Moment of inertia

### Technische Daten/Technical Data

Größe Size	Einstellbereich / Torque adjustment range						Druckflanschseite Compression flange side	Nabenseite Hub side	Gewicht Weight
	Version a	Version b	Version c	Version a	Version b	Version c			
					$n_{max}$ $min^{-1}$		$10^{-3} \text{ Kg}m^2$	$10^{-3} \text{ Kg}m^2$	m kg
50	5-10	10-20	20-40	1430	710	350	0,12	0,11	0,7
100	12-25	25-50	50-100	960	480	240	0,91	0,7	2
200	25-50	50-100	100-200	790	390	200	1,82	2,05	3
400	50-100	100-200	200-400	660	330	160	4,84	5,41	6
800	100-200	200-400	400-800	550	270	130	14,29	17,11	12
1400	175-350	350-700	700-1400	400	200	100	30,95	42,81	20



**Weitere technische Hinweise befinden sich im jeweiligen Katalog.**

Alle technischen Daten und Hinweise sind unverbindlich. Rechtsansprüche können daraus nicht abgeleitet werden. Der Anwender ist grundsätzlich verpflichtet zu prüfen, ob die dargestellten Produkte seinen Anforderungen genügen. Änderungen, die dem technischen Fortschritt dienen, behalten wir uns jederzeit vor. Mit Erscheinen dieses Kataloges werden alle älteren Prospekte und Fragebögen zu den gezeigten Produkten ungültig.

**Check out the respective catalogue for further technical details**

*All technical details and information is non-binding and cannot be used as a basis for legal claims. The user is obligated to determine whether the represented products meet his requirements. We reserve the right at all times to carry out modifications in the interests of technical progress. Upon the issue of this catalogue all previous brochures and questionnaires on the products displayed are no longer valid.*

**RINGFEDER POWER TRANSMISSION GMBH**

Werner-Heisenberg-Straße 18, D-64823 Groß-Umstadt, Germany · Phone: +49 (0) 6078 9385-0 · Fax: +49 (0) 6078 9385-100  
E-mail: sales.international@ringfeder.com · E-mail: sales.international@gerwah.com

**RINGFEDER POWER TRANSMISSION USA CORPORATION**

165 Carver Avenue, P.O. Box 691 Westwood, NJ 07675, USA · Toll Free: +1 888 746-4333 · Phone: +1 201 666 3320  
Fax: +1 201 664 6053 · E-mail: sales.usa@ringfeder.com · E-mail: sales.usa@gerwah.com

**RINGFEDER POWER TRANSMISSION INDIA PRIVATE LIMITED**

Plot No. 4, Door No. 220, Mount - Poonamallee Road, Kattupakkam, Chennai – 600 056, India  
Phone: +91 (0) 44-2679-1411 · Fax: +91 (0) 44-2679-1422 · E-mail: sales.india@ringfeder.com · E-mail: sales.india@gerwah.com

**KUNSHAN RINGFEDER POWER TRANSMISSION COMPANY LIMITED**

German Industry Park, No. 508 Hengguanjing Road, Zhangpu Town 215321, Kunshan City, P.R. China  
Phone: +86 (0) 512-5745-3960 · Fax: +86 (0) 512-5745-3961 · E-mail sales.china@ringfeder.com